

CHAPAS
cortocircuitos visuales

EL ARTEFACTO:

Dicen que es un accesorio pero es un Caballo de Troya. Es un cortocircuito visual de hojalata.

Mientras el mundo vive anestesiado por el brillo de las pantallas, la chapa resiste. Es analógica, es física y, si te descuidas, muerde.

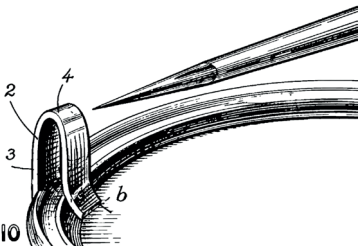
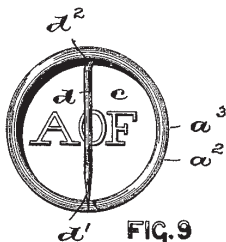
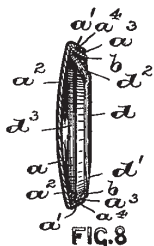

FIG.10

NOTAS SOBRE EL ORIGEN

Nacidas como propaganda presidencial en el siglo XIX y secuestradas por la contracultura en los 60, las chapas son hoy un soporte mercenario. Actualmente pertenecen a cualquier persona con algo que decir.



CÓDIGOS

Llevar una chapa es como hacer spam en la vida real. Es un código secreto que solo ven los que tienen que verlo. En cuanto te la pinchas, estás diciendo: "Eh, yo estoy en este bando, ¿tú de qué vas?".

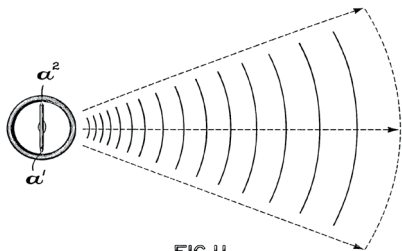
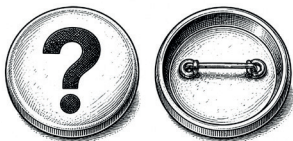

FIG.II

TAXONOMÍA

Publicitarias, políticas, music protesta, artísticas, promoción cación, institucionales, de her de festivales, de bandas, icóni de reclamo, satíricas, de humor de colección, de intercambio, d de aviso, de advertencia, de es de identidad, de pertenencia, d de ediciones limitadas, de seri ilustradores, de diseñadores, d movimientos sociales, de ONGs,



ales, conmemorativas, de
ales, de campaña, de identifi-
mandad, de clubes, deportivas,
cas, de película, de culto,
, DIY, artesanales, de autor,
e recuerdo, vintage, retro,
tado de ánimo, de pronombres,
e resistencia, de souvenir,
es numeradas, de fanzines, de
e propaganda, de sindicatos, de
de causas perdidas...

...y todas las que faltan.
Porque al final, da igual
su categoría: en cuanto
cruza el imperdible y
se clava en tu ropa,
el mensaje empieza a
expandirse.

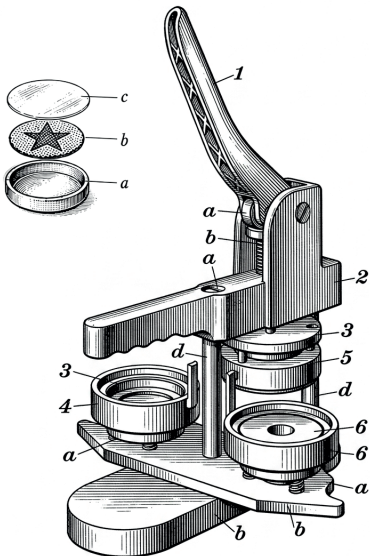
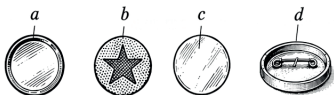

PERSISTENCIA ANALÓGICA

Frente al algoritmo y la caducidad digital, la chapa es una anomalía. Sin batería ni nube, sobrevive por el valor de perforar la ropa. Mientras lo etéreo se desvanece, este metal permanece clavado: comunicación honesta en la realidad.

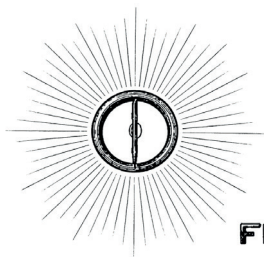
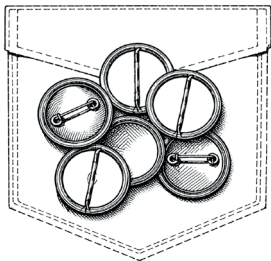

FIG.12

USO:

¿Qué vas a decir hoy sin abrir la boca? Las chapas son una declaración en miniatura.

Úsala, regálala, júntala con otras o piérdela. Pero haz que signifique algo.



Un mini fanzine para mirar
de cerca un objeto diminuto
que ha servido para decir
cosas, apoyar ideas, recordar
momentos y llevar la
personalidad puesta.

molestar.org